

中央部 枕梁部

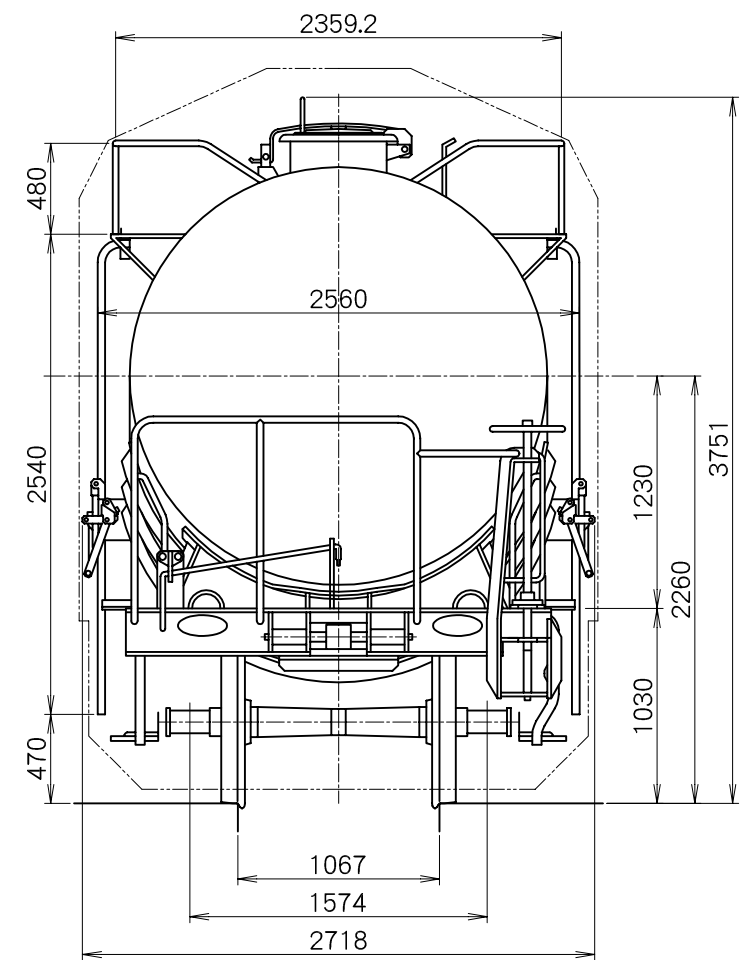
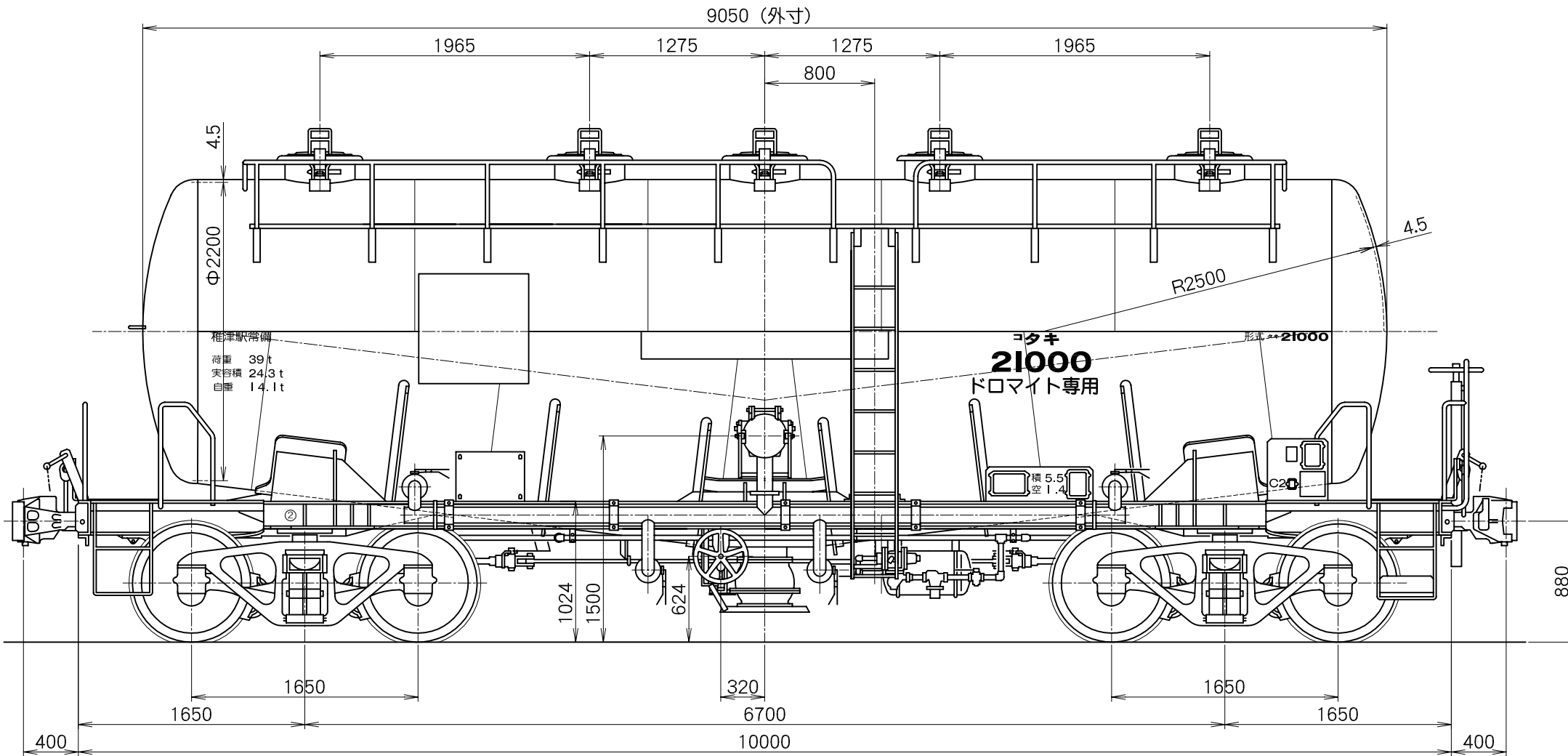

専用種別	ドロマイト	走り装置	TR41C	タンク材質	SS41
荷重	39t	車軸	12t短軸	内面処理	防錆塗料
自重	14.0t	連結器	横コッタ式上作用	タンク塗装色	黒色
実容積	24.3m ³	緩衝器	RD19	台枠材質	SS41
設計比重	1.6	基礎ブレーキ	KSD254-305×200	特殊装置	空気浮動装置
	換算	積空	1.4	補助ブレーキ	手ブレーキ

Lot 1 S46川崎 外21000-21009 日鉄鉱業KK

尺度 1:40 作成 1998.12.12
 特記 側梁 [200×80、端梁 [250×90
 横込口・集塵口フタ固定方法：パネ踏式
 吐出口・ポール弁による下出し式
 Auto CAD LT 97

図名 **タキ21000形式**
21000-21009
 図番 **FD-0109**

福田孝行の貨車詳細図